

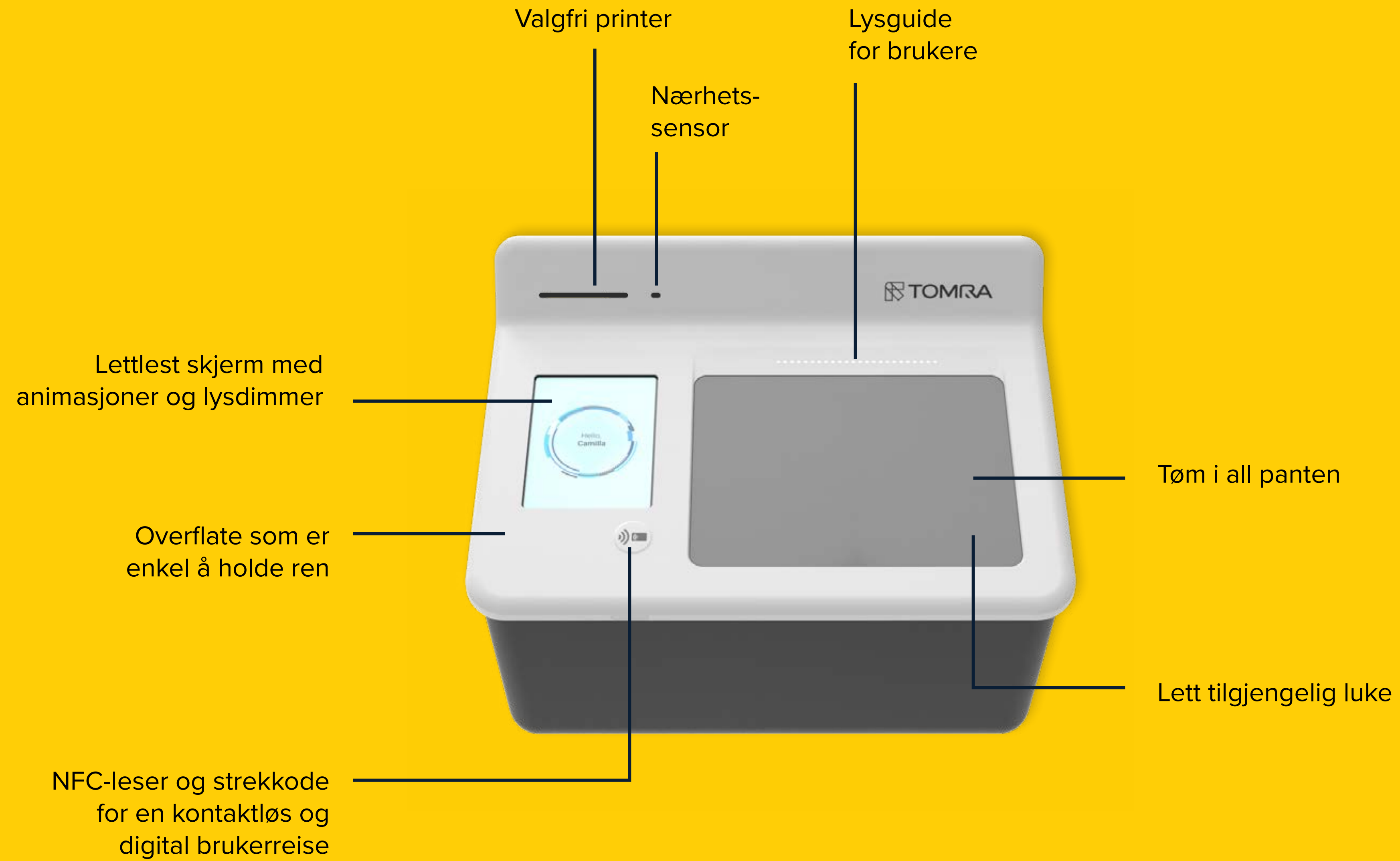

# TOMRA R2



Panting på en helt ny måte



## Oppdag alle fordelene med TOMRA R2

Få flere besøkende\* og forbedret kundetilfredshet\* med den nye panteautomaten TOMRA R2. Den har et veggmontert og kompakt design som krever mindre plass i butikken. Dette gir nye muligheter til både store og små butikker.



## Tar hensyn til alle brukere

TOMRA R2 er designet med tanke på inkludering. Med en lavere plassert luke til panten og lett tilgjengelig skjerm med brukerveiledning, er denne panteautomaten laget for å imøtekomme brukere med ulike ferdigheter\*\*. Dette sikrer at kundene dine kan pante sine tomflasker i butikken din uten barrierer.



## Få kundenes oppmerksomhet og økt lojalitet

TOMRA R2 har et innbydende design og engasjerende brukergrensesnitt som fanger kundenes oppmerksomhet. En digital brukerreise er også tilgjengelig. Opplev en bedre panteopplevelse som får kundene dine til å komme tilbake til butikken\*. Dette gjør panting raskt, enkelt og effektivt.



## Enklere og mer effektivt for butikkansatte

Utfør oppgaver uforstyrret og spar tid når du slipper å gå frem og tilbake fra bakrom til front. For tilgang til rengjøring, maskinvedlikehold og feilsøking har du alt lett tilgjengelig fra bakrommet. I tillegg kan du koble din TOMRA R2 med TOMRAs digitale tjenester.

\* "TOMRA R1 Consumer & Retailer insights", 2021 og "How recycling habits impact shopping behavior", 2023.

\*\* Brukertestning: rullestolbrukere, synshemming, personer med ASD.

## Fleksibelt oppsett

TOMRA R2 kan kobles sammen med din eksisterende TOMRA-løsning for en smart investering. Du kan gjenbruke din eksisterende bakromsløsning, samt TOMRA T9 i kombinasjon med TOMRA MultiPac.

Se dine alternativer på neste side.

TOMRA R2+T9 med 2x MultiPac med tømning på høyre side

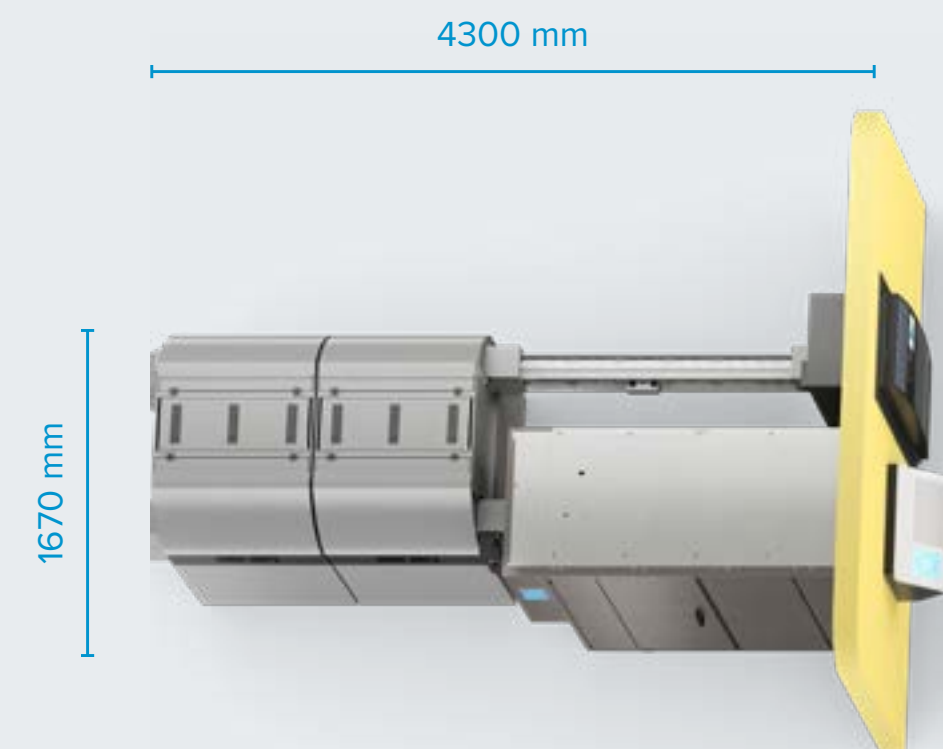

TOMRA R2+T9 med 2x MultiPac med tømning på venstre side

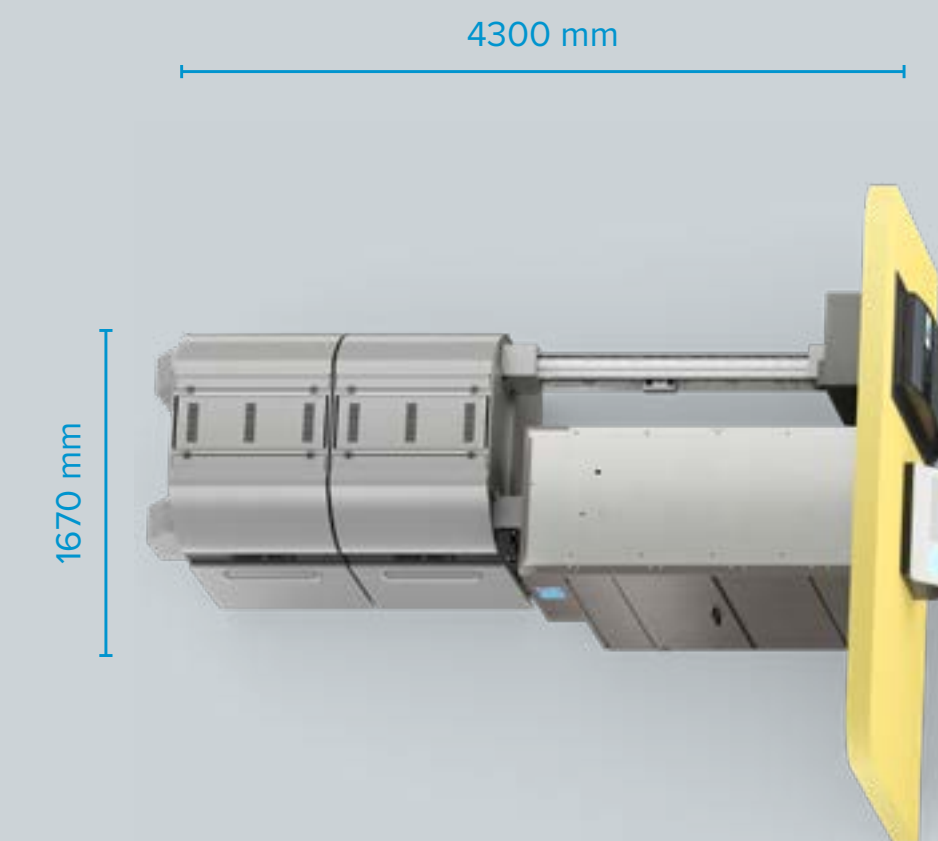

TOMRA R2 med 2x EasyPac på langs kabinett og tømning på venstre side

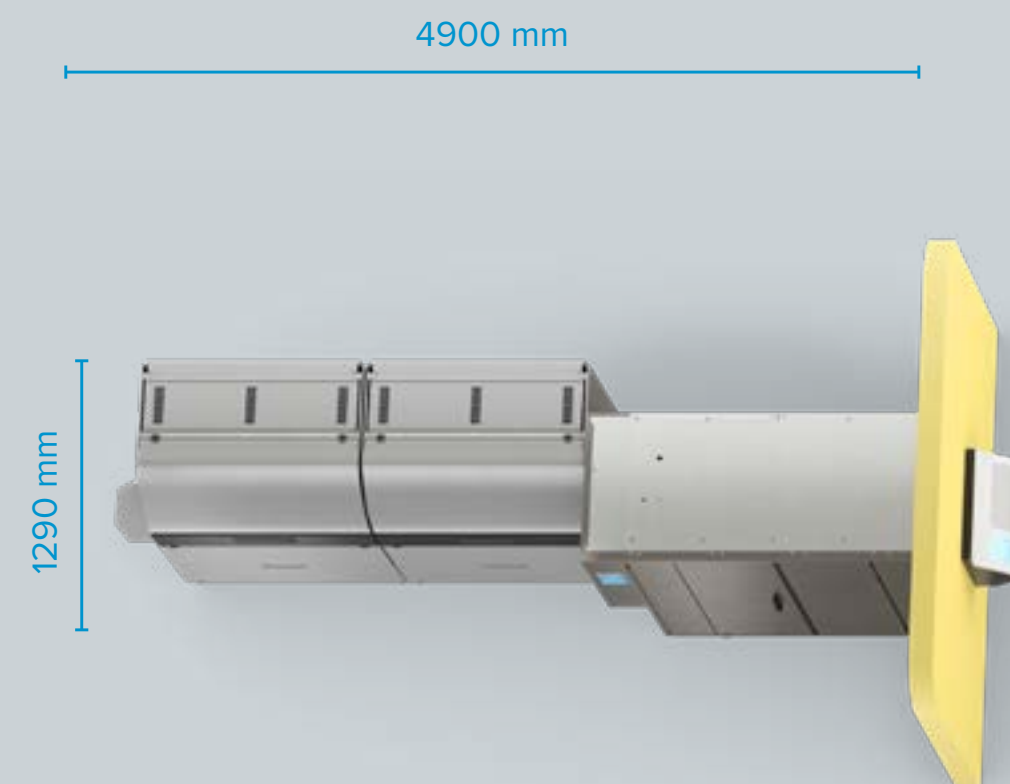

TOMRA R2 med 2x EasyPac på tvers av kabinett og tømning på venstre side

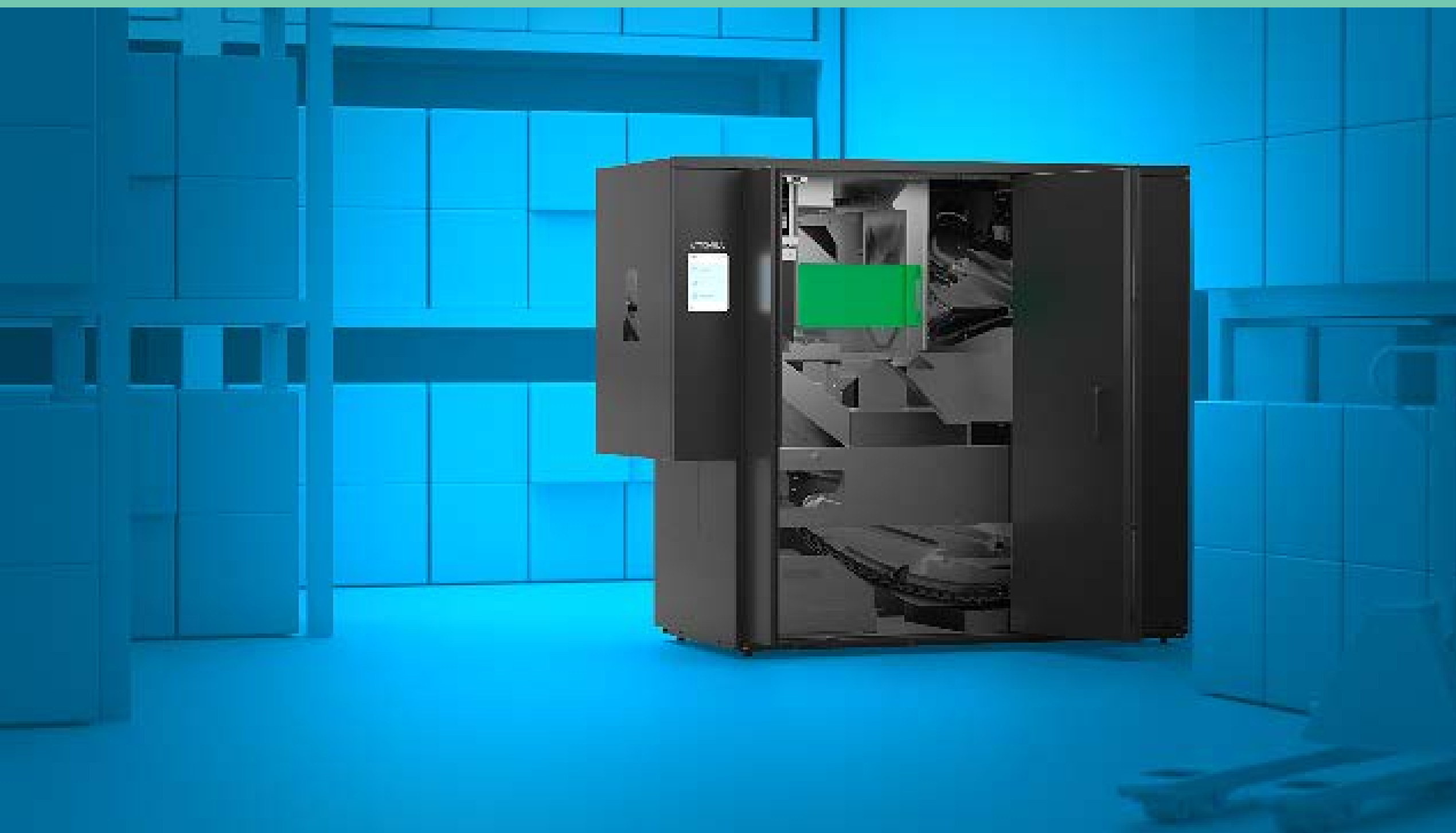
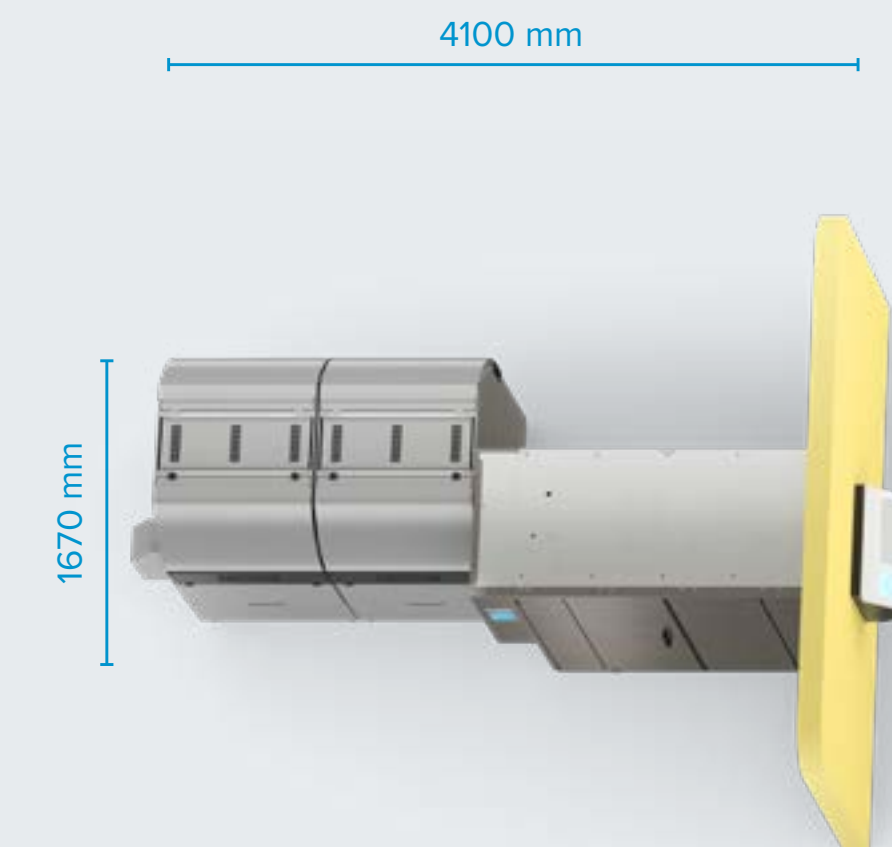

# TOMRA R2 bakromskompatibilitet

med TOMRA MultiPac



med TOMRA EasyPac på langs



med TOMRA EasyPac på tvers



Din butikk kan hjelpe oss på veien mot en grønnere fremtid

Pantesystemer for resirkulering av plastflasker og bokser bidrar til å holde verdifulle ressurser i en kontinuerlig krets av bruk og gjenbruk. Hos TOMRA kaller vi denne prosessen Clean Loop Recycling.

Som butikkansatt er du i hjertet av Clean Loop Recycling. Du spiller en rolle for når forbrukerne kjøper og panter flaskene sine.



La oss sette resirkulering på agendaen

Å velge å samarbeide med TOMRA betyr å skape gode panteopplevelser, gjøre en smart investering for butikken din, og velge en løsning som gir trygghet for driften.

# TOMRA R2

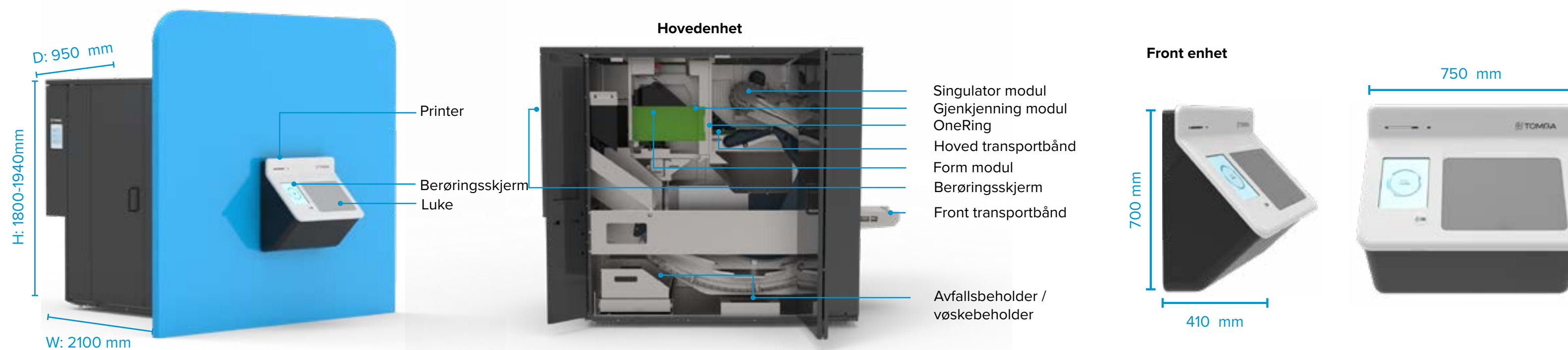

TOMRA R2/ENG/03.2024

## MÅL

<b>Dimensjoner</b> [W x D x H]	Hovedenhet: 950 mm x 2100 mm x 1800-1940 mm Frontenhet: 750 mm x 410 mm x 700 mm
<b>Høyde til luke</b>	855-995 mm
<b>Justeringsområde for høyde</b>	140 mm
<b>Fotavtrykk</b>	2.00 kvm hovedenhet (bak vegg)
<b>Vekt</b>	550 kg hovedenhet (bak vegg)

## STANDARD KONFIGURASJON

<b>Maskintype</b>	Veggmontert panteautomat
<b>Farger</b>	Mørk grå
<b>Brukergrensesnitt</b>	<b>Forbrukervendt skjerm:</b> 10.4" berøringsskjerm med video og lyd <b>Operatør skjerm:</b> 10.4" berøringsskjerm med video og lyd
<b>Printer:</b>	Thermal printer
<b>Valgfrie konfigurasjoner</b>	NFC-leser
<b>Kompitabelt bakrom</b>	TOMRA MultiPac, EasyPac 1, EasyPac 2

## GJENKJENNINGSTEKNOLOGI

<b>Teknologi</b>	TOMRA Flow Technology™ (360° øyeblikkelig lesing, form, full flaske, strekkode gjenkjenning og metalldeteksjon)
<b>Godkjente enheter</b>	PET-flasker og bokser
<b>Hastighetsevne<sup>1</sup></b>	Opptil 100 flasker per minutt

## MILJØ

<b>Luftfuktighet</b>	Maksimum 90% relativ fuktighet, ikke-kondenserende
<b>Temperatur</b>	+10°C to +40°C / +50°F to 104°F
<b>Lyd</b>	Maskinen er designet for innendørs bruk
<b>Frontenhet</b> (i butikk)	Støyekvivalent kontinuerlig lydtrykk: <b>Mix:</b> 67.8 dBA, <b>PET:</b> 64.7 dBA, <b>Can:</b> 70.8 dBA
<b>Hovedenhet</b> (bak vegg)	<b>Mix:</b> 83.4 dBA, <b>PET:</b> 78.1 dBA, <b>Can:</b> 87.5 dBA

## KAPASITET I BUTIKK<sup>2</sup>

<b>Godkjente enheter</b>	Opptil 2 typer flasker: Bokser og PET-flasker
<b>Lagringskapasitet</b>	<b>Plastflasker (kompakt):</b> Opptil 1500 (TOMRA MultiPac and TOMRA EasyPac) <b>Bokser (kompakt):</b> Opptil 6000 (TOMRA MultiPac og TOMRA EasyPac) <b>50/50 mikset plastflasker/bokser (kompakt med bruk av "mikskomprimator"):</b> Opptil 2000 (TOMRA MultiPac og TOMRA EasyPac)

## ELEKTRISK

<b>Strømforbruk</b>	Idle: 70 W, Max.: 750 W
<b>Strømnett</b>	TOMRA R2 bakromssystem 400 V AC 3-fase m/jord, 50 Hz

## TILKOBLING

<b>Eksterne IT-grensesnitt</b>	LAN (Ethernet TCP/IP), POS kompatibel
<b>Digitale verktøy</b>	Fullt kompatibel med TOMRA's portefølje av digitale produkter og APler

- <sup>1</sup> Ytelsesdata og systemhastighet kan variere på tvers av markeder
- <sup>2</sup> Kan variere i ulike land på grunn av variasjoner i materialer, former og størrelser.



Les mer på: [tomra.com/reverse-vending](https://tomra.com/reverse-vending)



**TOMRA CERTIFICATION**  
TOMRA SYSTEMS ASA has implemented and maintains a Quality and Environmental Management System which fulfils Nemko's provisions for Management System Certification and the requirements of standards NS-EN ISO 9001:2015 and NS-EN ISO 14001:2015, with the scope described by the organization on 2018-05-29. The certification covers the development and delivery of automated systems for recycling.



**LEGAL COMPLIANCE**  
This product is a configurable system of machine components. When assembled on installation site, tested and connected to the grid, the installation must be labelled and have the CE mark affixed. The CE marking is based on the following European Directives:  
2006/42/EU, Community Legislation on Machinery.  
2014/30/EU, Electromagnetic Compatibility (EMC).  
2011/65/EU, Restrictions of Hazardous Substance (RoHS).  
2012/19/EU, Waste Electrical and Electronic Equipment (WEEE).

We reserve the right to make changes to specifications without prior notice. While every effort has been made to ensure all information contained in this document is accurate, TOMRA assumes no liability for any errors, inaccuracies or omissions that may occur. All products and offers are subject to country availability. Please consider the environment before printing.

## TOMRA Collection

TOMRA Collection er en del av TOMRA Group.

Med over 82 000 installasjoner i mer enn 60 markeder samler våre panteautomater inn mer enn 45 milliarder flasker og bokser hvert år, som kan resirkuleres til nye flasker.

Clean Loop Resirkulering er den enkle og givende måten å ta valg som gjør endringer.

Les mer på:

[tomra.com/reverse-vending](https://tomra.com/reverse-vending)

